



de hamer
hart voor beton

Betonindustrie De Hamer BV

Weezenhof 9307, Nijmegen
Postbus 6553, 6503 GB Nijmegen
Telefoon 031 (0)24 3441244
Telefax 031 (0)24 3448838

Projectgegevens

Klant: [redacted]
Werk: Nijmegen, Voorbeeld puttenstaat
Opdrachtgever: [redacted]
Uw basisgegevens: [redacted]
Uw contactpersoon: [redacted]
Uw telefoonnummer: [redacted]
Uw faxnummer: [redacted] Versienr: 0 Prefix: PREFIX
Uw e-mail: [redacted]
Offerte/ordernummer: ORD10-00383 Datum: maandag 2 Januari 2012
Tekenaar/constructeur: Ivo Muller Doorkiesnummer: 024-3523675

Opmerking

[redacted]

Algemene gegevens

Gevraagde leverdatum: [redacted]	Ter controle verzonden:
Afgesproken leverdatum: [redacted]	Wijzigingen verzonden:
	Wijzigingen verzonden:
Goedkeuring: [redacted] Datum: [redacted] Naam: [redacted]	Handtekening / Firmastempel ter goedkeuring: [redacted]

Wij vragen u de buizen/puttenstaat te controleren en, voorzien van uw handtekening inclusief firmastempel, aan ons te retourneren. Alleen dan kunnen correcte en afgesproken levertijden worden gegarandeerd.

Met de goedkeuring geeft u opdracht tot productie en verplicht u zich tot afname.

De putdeling kan afwijken i.v.m. onze productiemogelijkheden.

Offerte/ordernummer: ORD10-00383

Versienr:

0

Prefix: 0

Datum:

maandag 2 Januari 2012

Totaal Schachten (maatvoering in mm)

Afmetingen	Aantal	Afmetingen	Aantal	Afmetingen	Aantal
1000x1000 Hapro	2				
Ø1000 Hapro	1				

Schachten (maatvoering in mm)

Putnr.	Afmeting	Status	Gevraagde leverdatum	Afgesproken leverdatum
1	1000x1000 Hapro			
2	Ø1000 Hapro			
3	1000x1000 Hapro			

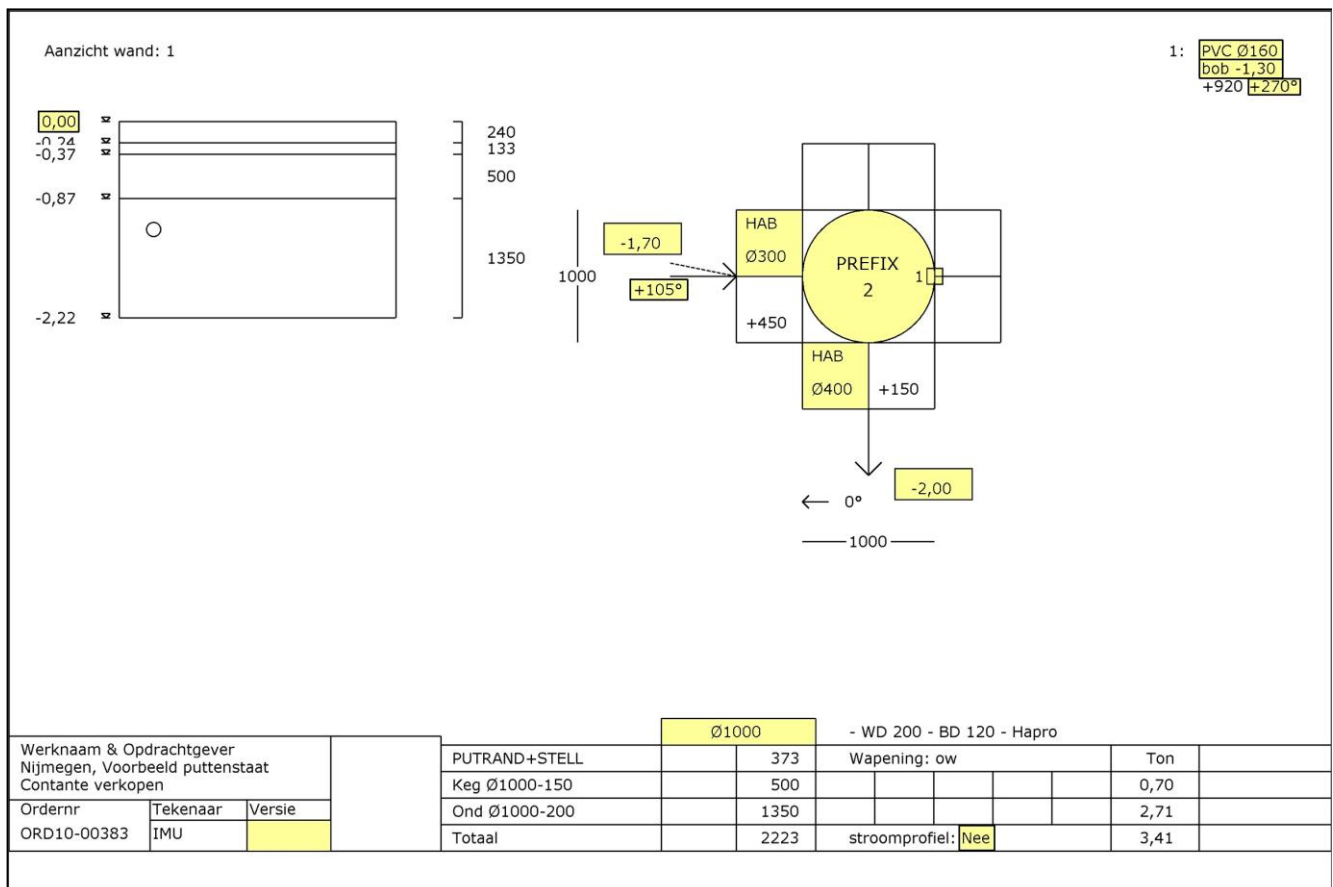
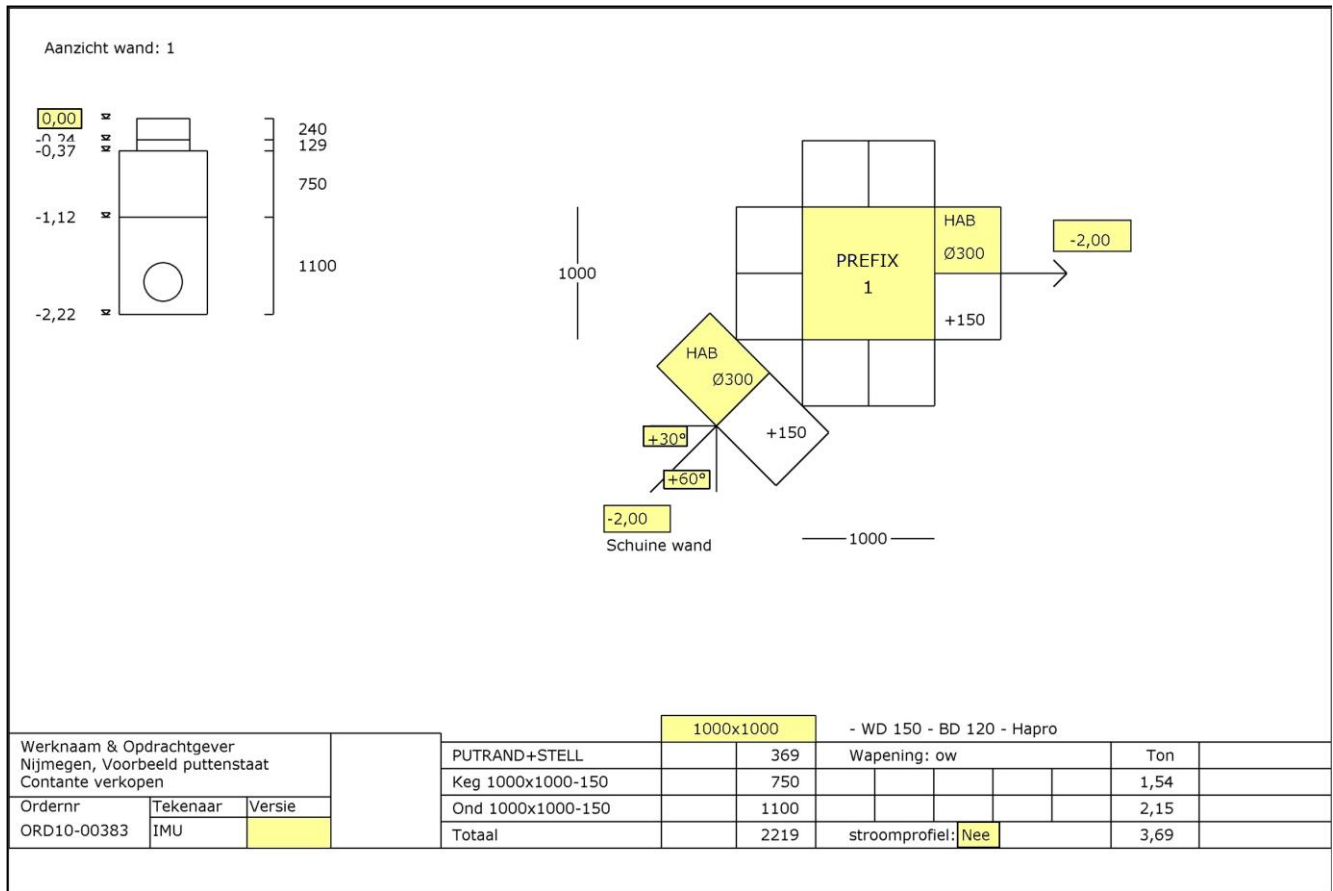

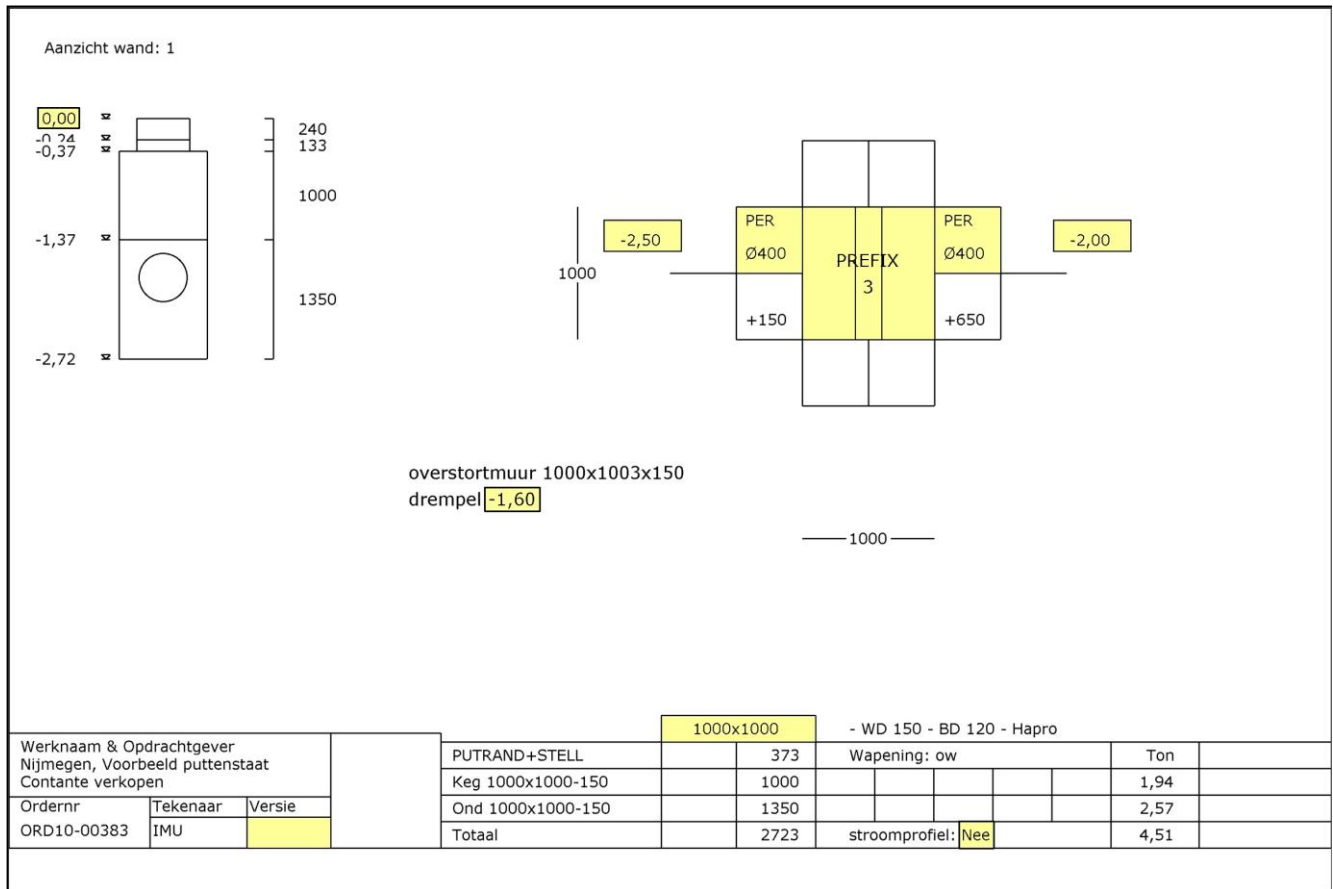

• Bui	Buis
• Cw	Constructief gewapend
• HAB	Hamerbuis
• Hapro (put)	Aansluitingen middels het HaPro systeem (zie www.dehamer.nl)
• Hst	HaproStend
• Hv	Hoekverdraaiing
• Keg	Kegel
• Mes	Metselsparing
• Mg	Mangat
• Ond	Onderbak
• Ord	Order
• Ow	Ongewapend
• PER	Permeo
• Pla	Afdekplaat
• Putrand + Stell	Putrand + stellaag hoogte
• PWH	Gewapend volgens de eisen gemeente Heerlen
• Sluitsparing	Aansluiting middels met het HaPro systeem (zie www.dehamer.nl)
• Str	Stroomprofiel
• Stroomprofiel normaal	Banket tot ½ buishoogte, standaard beton en standaard afwerking
• Stroomprofiel speciaal	Volgens omschrijving in toelichting op puttenstaat
• Tus	Tussenstuk
• Tw	Transportwapening
• Vlv	Vlakke voetbuis
• Wd	Wanddikte
•2° (bijv.)	Hoekverdraaiing opvangen met rubberring