

# Verwerkingsadvies grasbetontegels

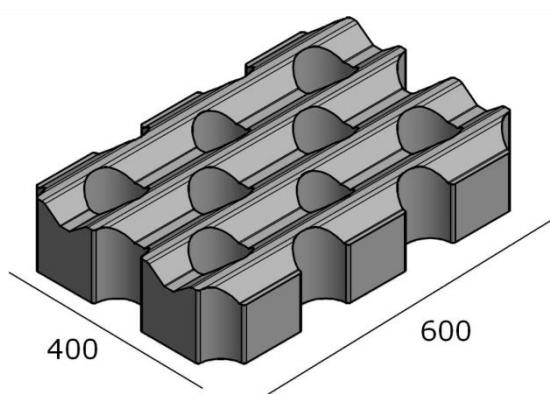

Grasbetontegel HL

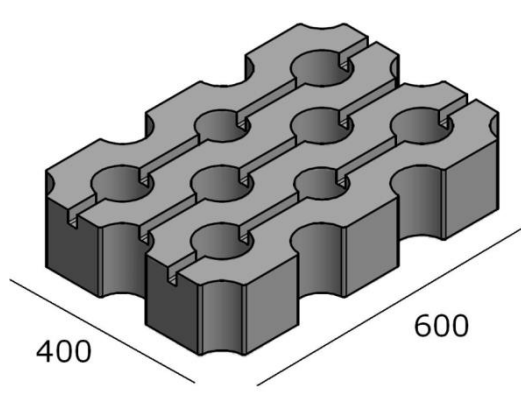

Grasbetontegel HV

## Fundatie

De grasbetontegels zijn geschikt voor normaal verkeer (personenauto's en bestelwagens) en voldoen aan de breuklastklasse 15. Indien er sprake is van een verkeersbelasting, moet hier met de fundatie rekening mee gehouden worden. Door minimaal een laag van 15 cm puingranulaat met daarop circa 5-10 cm vulzand toe te voegen, kan een draagbare ondergrond gecreëerd worden. Het is zeer belangrijk dat er als bovenste laag géén zand-cement-stabilisatie of beton wordt toegepast. Dit in verband met mogelijke breuk als gevolg van puntbelastingen door niet volledige oplegging/ondersteuning van de tegel.

Wanneer er asfalt gezaagd of gefreesd wordt, moet men er zorg voor dragen dat er geen stukken asfalt blijven liggen. Hierdoor kan scheurvorming optreden als gevolg van ongelijke oplegging of ondersteuning. Om verschuiving van grasbetontegels te voorkomen, wordt geadviseerd de fundatie voldoende breed te maken.

## Verwerking

De grasbetontegels zijn uitgevoerd met een splintervrije kop. Wanneer de verwerkingsplaats zich hiervoor leent, gaat de voorkeur uit naar opsluiting van de grasbetontegels. Wanneer de grasbetontegels gelegd zijn, dienen deze vlak gereden te worden met een wals (niet afrillen).

## Sleufrichting

De grasbetontegels dienen altijd met de groefjes haaks op de rijrichting te worden aangelegd. Zo wordt het verkeersremmend effect te bevorderd, de grasgroei gestimuleerd en het regenwater naar de berm afgevoerd.

## Grasgroei stimuleren

Om grasgroei te bevorderen, kunnen de grasbetontegels gevuld worden met compost/teelaarde. Let er dan wel op dat de groefjes schoongeveegd moeten worden.

## De Hamer Beton B.V.

Weezenhof 93-07 - 6536 AE Nijmegen

Postbus 6553 - 6503 GB Nijmegen

Telefoon: +31 (0)24 344 12 44

E-mail: [info@dehamer.nl](mailto:info@dehamer.nl)

Website: [www.dehamer.nl](http://www.dehamer.nl)